

# PROVANCE

ФАБРИКА ДВЕРЕЙ

## Инструкция по установке и отделке скрытых дверей

## Содержание

Общая информация .....	3
Расчет размеров полотна .....	4
Варианты открывания конструкций скрытого монтажа.....	5
Рекомендации по подготовке короба скрытого монтажа .....	7
Рекомендации по установке короба скрытого монтажа .....	9
Отделка стены листами ГКЛ или ГВЛ .....	10
Отделка стены штукатуркой .....	13
Рекомендации по покраске грунтованного полотна .....	14

## Общая информация

Двери скрытого монтажа – межкомнатные двери, одна из сторон которых находится в одной плоскости со стеной, без облицовки наличниками



## Комплектация

В комплект скрытой двери входит:

- Дверное полотно
- Алюминиевый короб скрытого монтажа (напилен в нужный размер)
- Уплотнитель
- Скрытые петли (количество петель изменяется в зависимости от высоты и веса полотна)
- Алюминиевая кромка для полотна (по желанию клиента)
- Прямые подвесы для крепления короба в проем

\*Комплектация может отличаться от вышеописанной

## Расчет размеров полотна

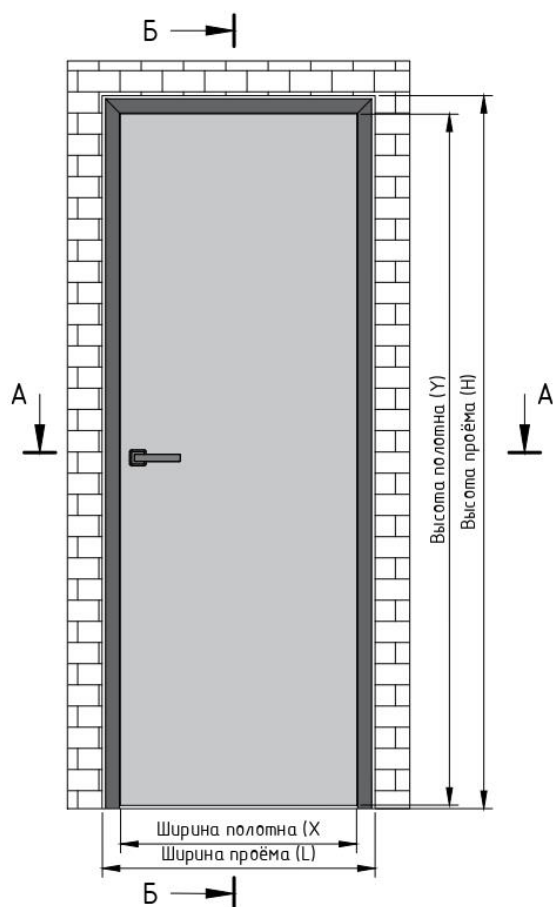

Б-Б

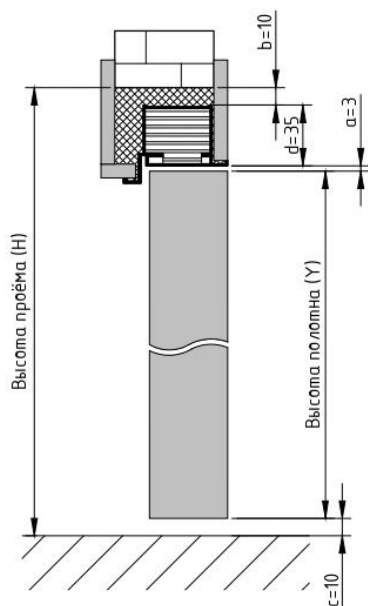

Вычисление размеров дверного полотна при известных размерах проёма (округление в меньшую сторону кратно 10 мм)

- Ширина полотна  $X = L - 2b - 2d - 2a$
- Высота полотна  $Y = H - b - d - a - c$

где:

- L, H - Ширина и высота проёма
- X, Y - Ширина и высота полотна
- a - Зазор между коробом и дверным полотном = 3 мм
- b - Минимальный зазор между дверной коробкой и проёмом (на монтажную пену) = 10 мм
- c - Минимальный зазор между дверным полотном и чистовым полом = 10 мм
- d - Толщина короба = 35 мм

ПРИМЕР: (размеры проёма 800\*2060 мм)

- Ширина полотна  $X = 800 - 2*10 - 2*35 - 2*3 = 704 \approx 700$  мм
- Высота полотна  $Y = 2060 - 10 - 35 - 3 - 10 = 2002 \approx 2000$  мм

Рекомендуемые размеры проёмов для стандартных полотен			
Ширина		Высота	
Ширина полотна (X)	Ширина проёма (L)	Высота полотна (Y)	Высота проёма (H)
600	700-720	2000	2060-2070
700	800-820	2100	2160-2170
800	900-920	2200	2260-2270
900	1000-1020	2400	2460-2470
1000	1100-1120	2600	2660-2670
1100	1200-1220	2950	3010-3020

А-А

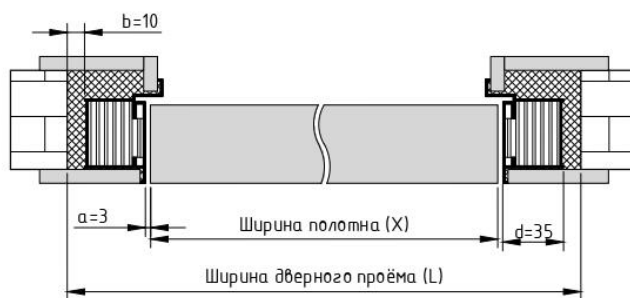

Разница в видимой высоте рядомстоящих дверей наружного и внутреннего открывания

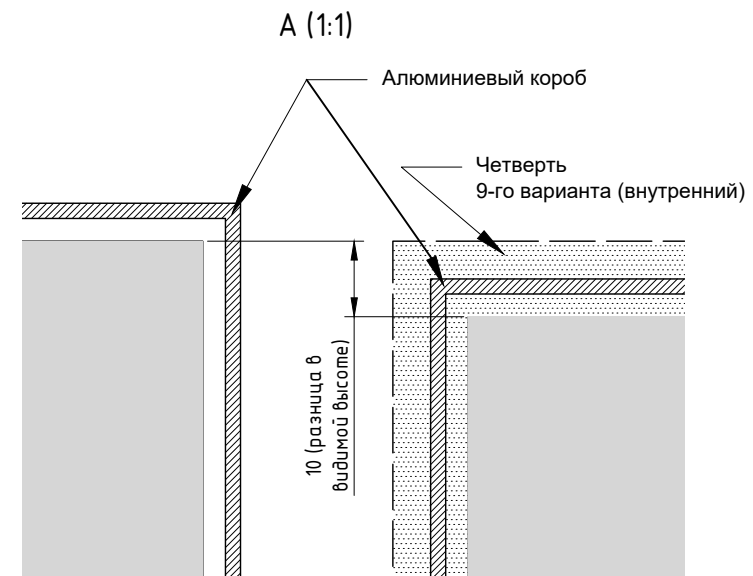
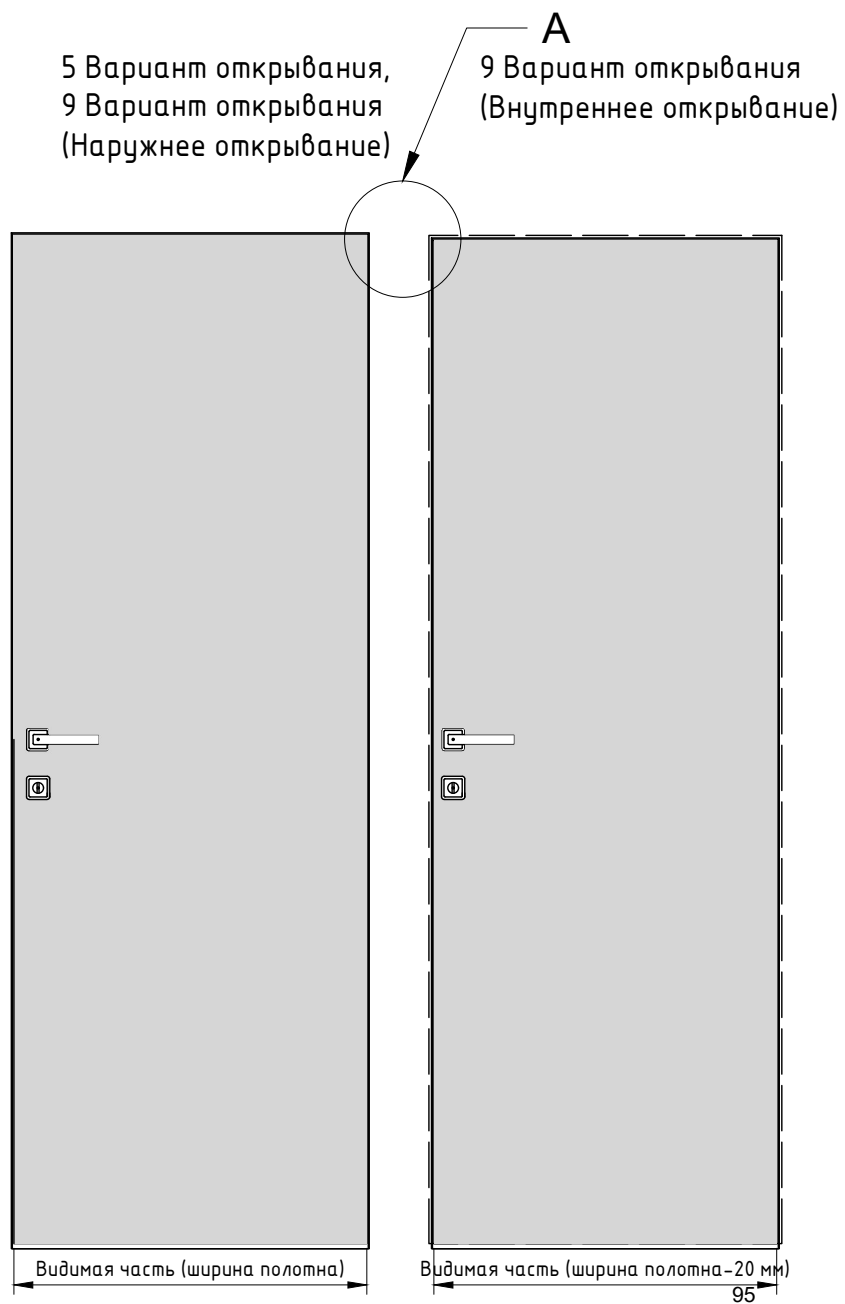

## Рекомендации по подготовке короба скрытого монтажа

Короб скрытого монтажа рекомендуется крепить на прямые подвесы к дверному проему. Рекомендуемое количество прямых подвесов на одну вертикальную стойку короба – 4 шт. и 2 шт. - на горизонтальную.

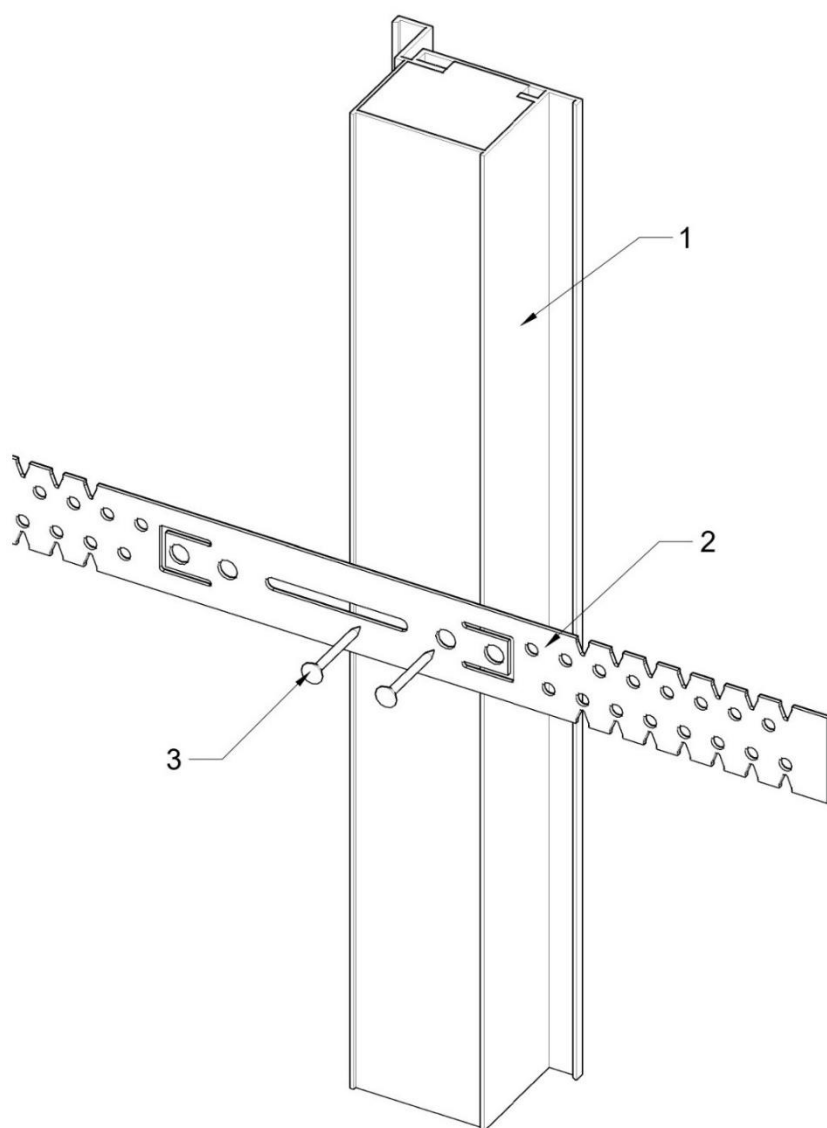

1 – короб скрытого монтажа, 2 – подвес прямой, 3 – саморезы

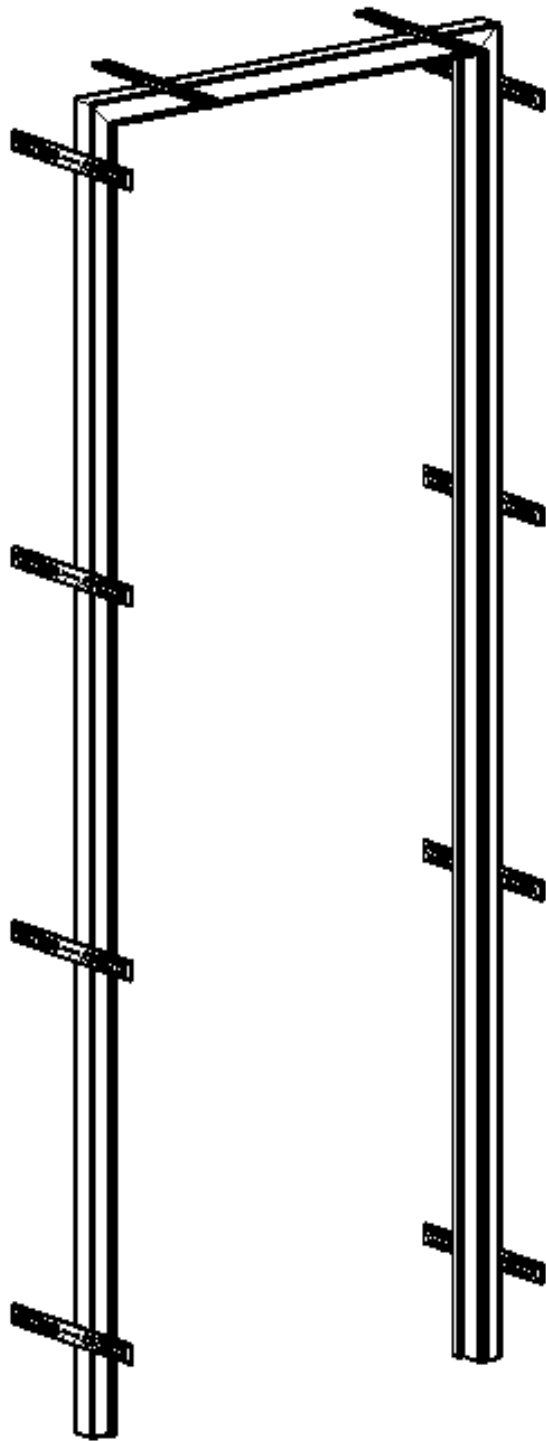

## Рекомендации по установке короба скрытого монтажа

Перед установкой короба в проем, рекомендуется убрать старую отделку с лицевой стороны стены на расстоянии 70 -100 мм от края проема для крепления прямого подвеса к стене и дальнейшей отделки. Также рекомендуется оставить зазор между коробом и проемом (10 мм) для монтажной пены. Короб должен выходить на 1 мм от плоскости **чистовой** стены.

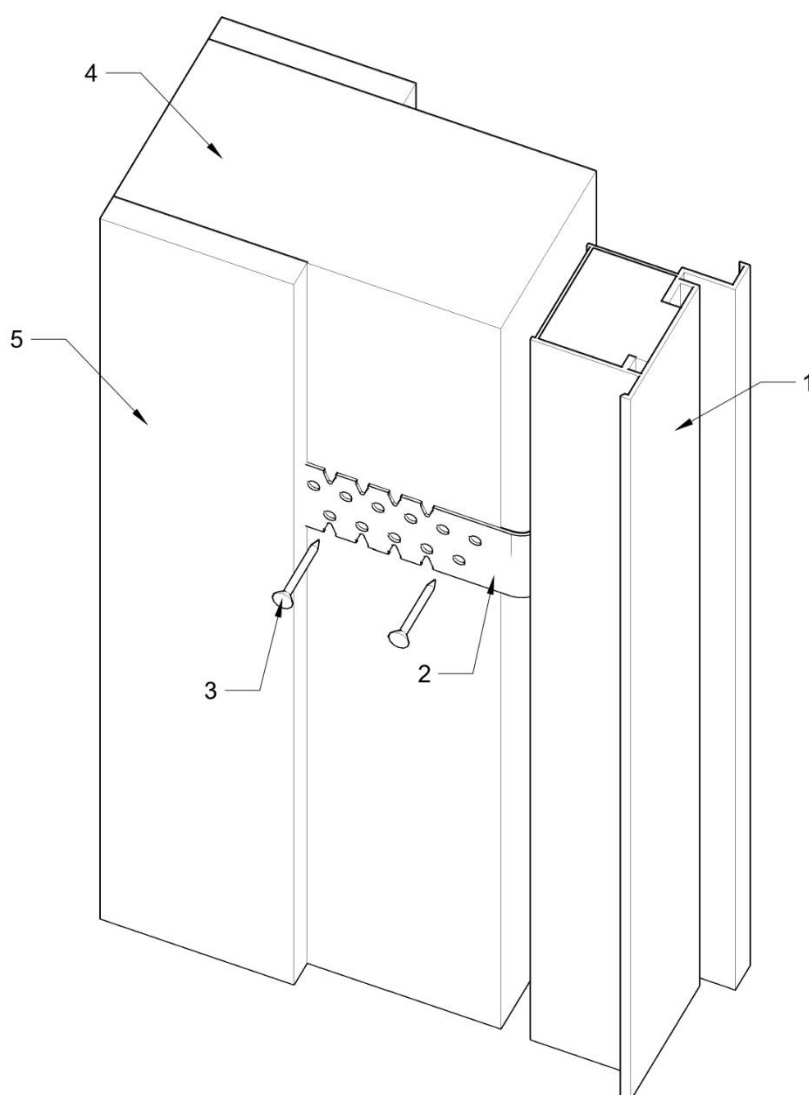

1 – короб скрытого монтажа, 2 – подвес прямой, 3 – саморезы, 4 – стена, 5 – ГКЛ / ГВЛ / штукатурка.

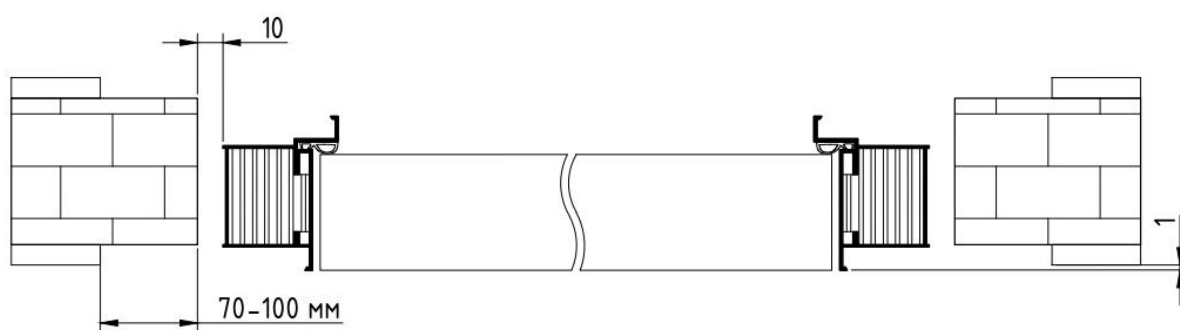

## Отделка стены листами ГКЛ или ГВЛ

При отделке стены листами ГВЛ или ГКЛ, после установки короба в проем, листы рекомендуется крепить саморезами к алюминиевому коробу, лист может крепиться к стене саморезами или на клей.

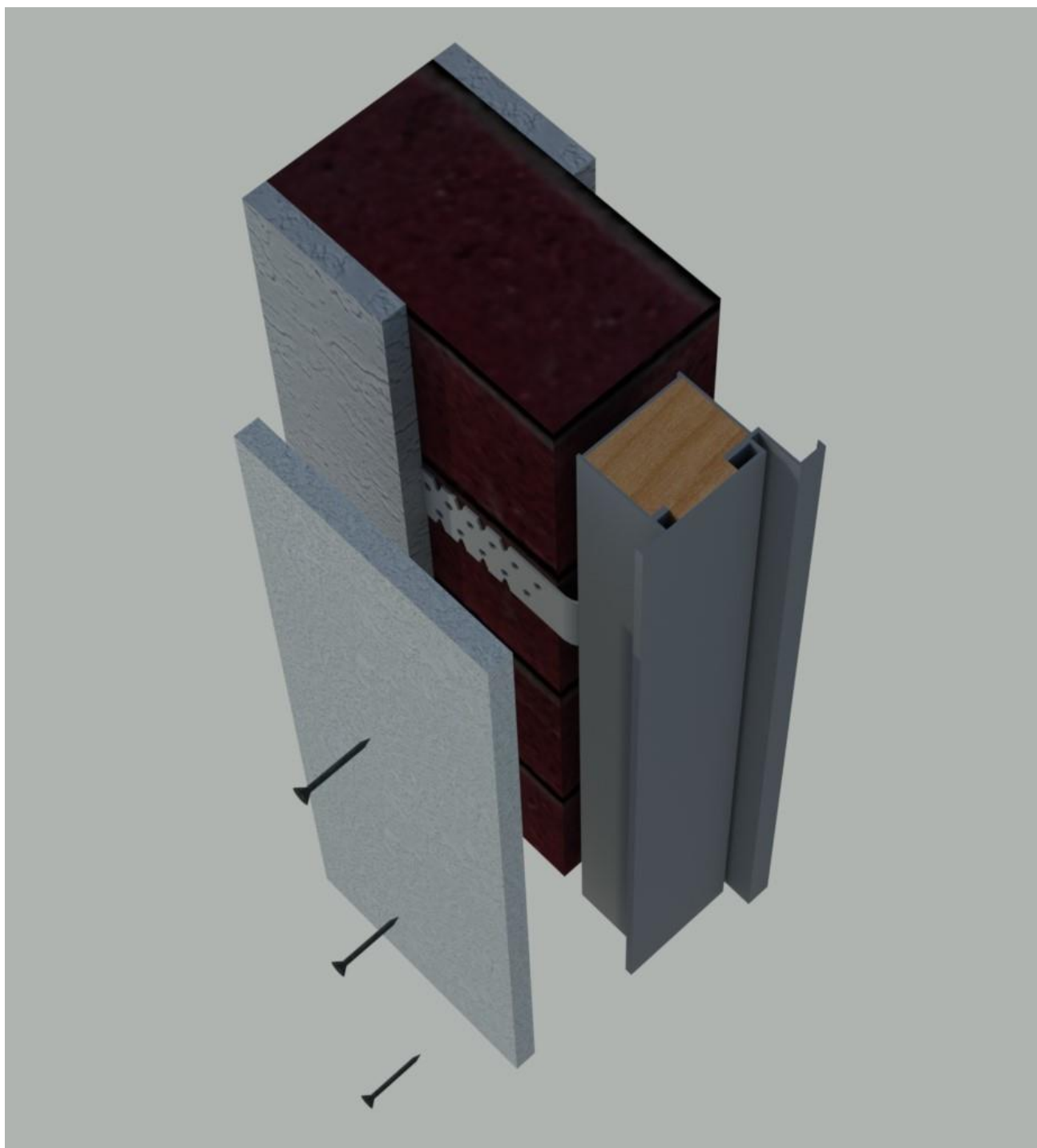

После крепления листа, перед нанесением штукатурки, рекомендуется нанести на стык листов серпянку для предотвращения появления трещин.

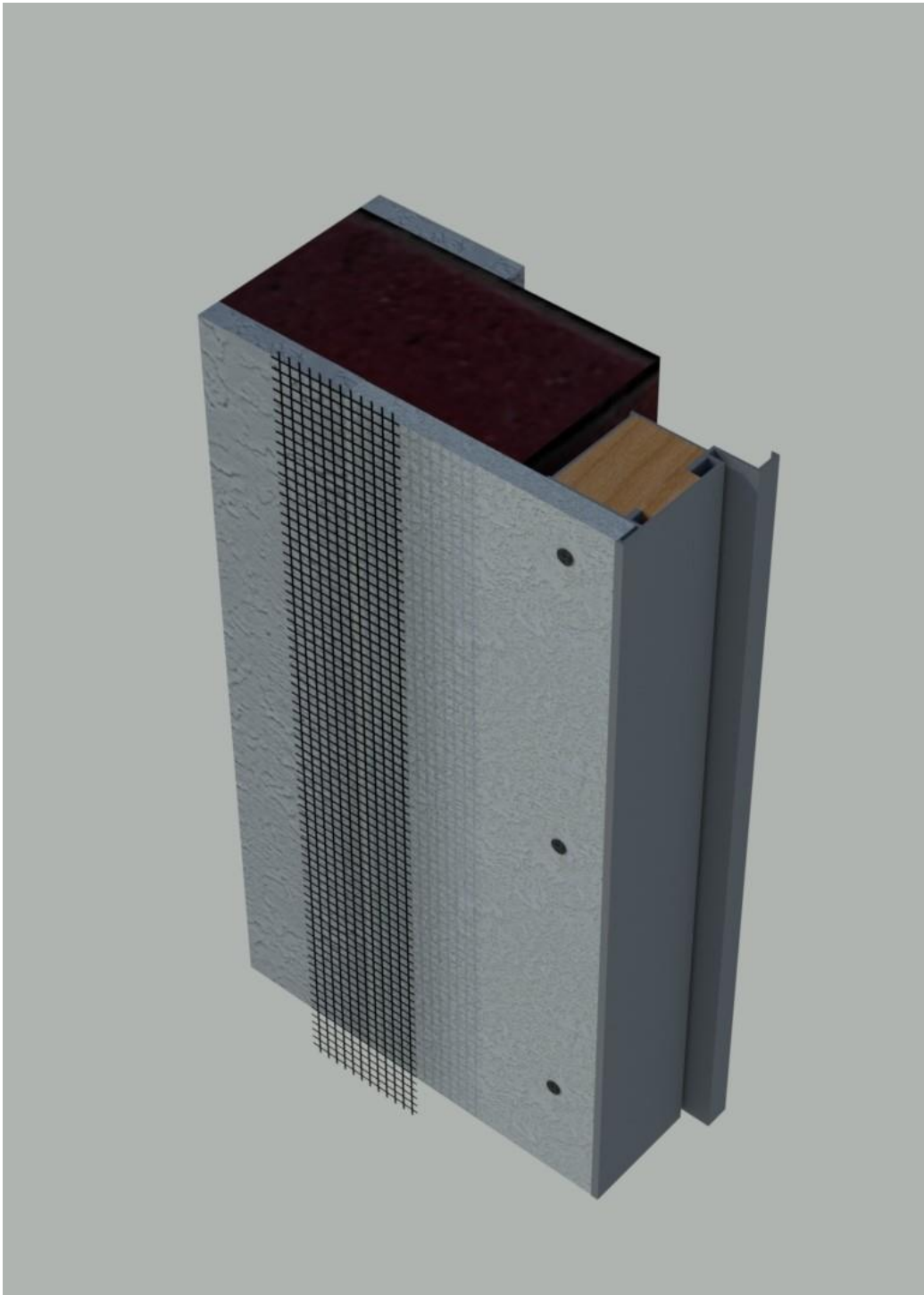

## Отделка стены штукатуркой

При отделке стены штукатуркой, после установки короба в проем, рекомендуется использовать сетку для армирования

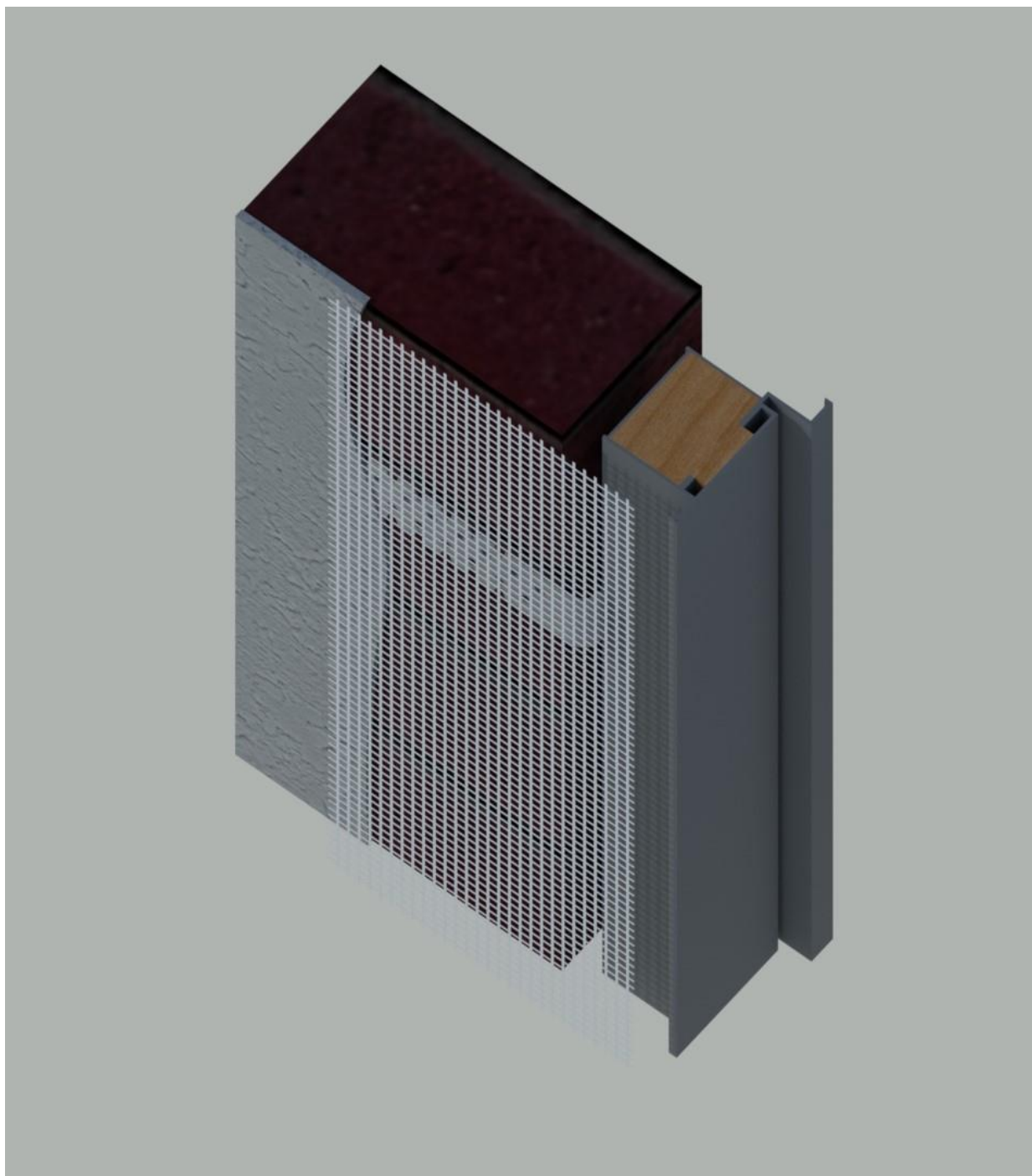

## **Рекомендации по покраске грунтованного полотна**

1. Перед покраской полотна необходимо подготовить поверхность, обработав ее мелкозернистой наждачной бумагой (Р 240 – Р 360).
2. Очистите обработанную поверхность от пыли.
3. Нанесите краску валиком, используйте акриловые или полиуретановые краски (расход краски по загрунтованной поверхности на один слой – 150-250 мл на квадратный метр).